

# FENCING MECHANIZATION

# MECHANISIERTER ZAUNBAU

# MECANIZACIÓN DE VALLADOS



**THE SENSE OF INNOVATION / SINN FÜR INNOVATIONEN / EL SENTIDO DE LA INNOVACIÓN**

 Forest and agricultural machinery

Landwirtschaftsgeräte / Forstgeräte

Maquinaria forestal y agrícola

 Garden and landscape machinery

Galabau Geräte

Maquinaria de jardinería

 Construction attachments

Baumaschinen

Accesorios de construcción

Post splitters

Pfahlspalter

Rajadora de estacas



POLYCOMPACT

**2 models: POLYCOMPACT for limited size or TRAILED for a large working amplitude.**  
 2 Modelle: POLYCOMPACT für platzsparende Lagerung / Anhangmodell TRAILEE für eine höhere Spaltkapazität.  
 2 modelos: POLYCOMPACT de tamaño limitado o arrastrado para una gran amplitud de trabajo.

**Sharp splitting Wedge of 30 cm.**  
 30 cm langer und scharfer Keil.  
 Afilada cuña de separación de 30 cm.

**Good working height for the user.**  
 Ergonomische Arbeitshöhe.  
 Buena altura de trabajo para el usuario.

**4 post supports for a better comfort at work.**  
 4 Pfahlstützen für einen besseren Arbeitskomfort.  
 4 apoyos de postes para una mejor comodidad en el trabajo.

**Strongly built and welded frame.**  
 Robuster, geschweißter Rahmen.  
 De fuerte constitución y marco soldado.

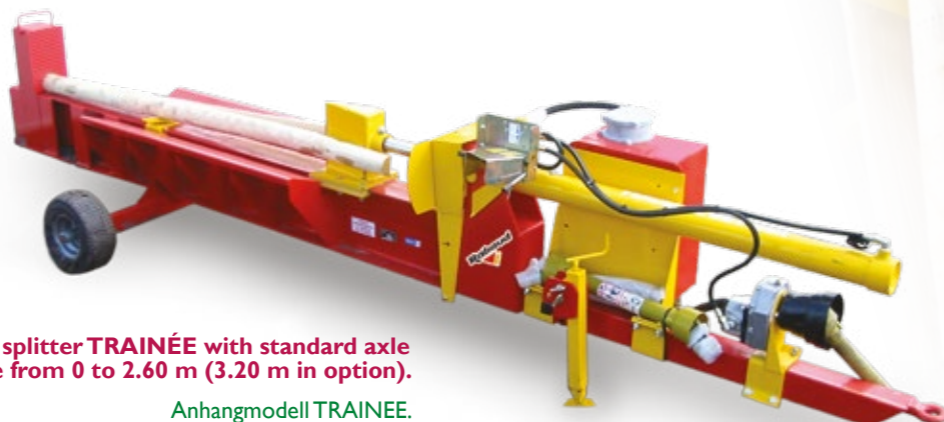

TRAILEE

**Post splitter TRAILEE with standard axle**  
**Big working amplitude from 0 to 2.60 m (3.20 m in option).**

Anhangmodell TRAILEE.  
 Spaltlänge von 0 bis 2,60 m (3,20 m als Option).

Rajadora de estacas arrastradas con eje estandard  
 Gran amplitud de trabajo desde 0 hasta 2.60 m (3.20 en opción).

MODELS / MODELLE / MODELOS	POLYCOMPACT	TRAIÉE
<b>Power / Kraft / Potencia</b>	15T (18T in option) / (18T als Option)	
<b>Clearance / Spaltlänge / Espacio de corte</b>	From 0 to 2.25 m von 0 bis 2,25 m Van 0 tot 2,25 m	From 0 to 2.60 m (3.20 m in option) von 0 bis 2,60 m (3,20 m als Option) Van 0 tot 2,60 m (optioneel tot 3,20 m)
<b>Ø piston / Ø Kolben / Ø del pistón</b>	100/60 mm	100/60 mm
<b>Length / Länge / Largo</b>	2.41 m folded up / 2.41 m zusammengeklappt / 2.41 m opgeklapt	5.36 m
<b>Width / Breite / Ancho</b>	1.20 m	1.47 m
<b>Working height / Arbeitshöhe / Altura de trabajo</b>	0.36 m	0.60 m
<b>Height / Höhe / Altura</b>	1.20 m (1.44 m -> F18)	1.14 m
<b>Weight / Gewicht / Peso</b>	690 Kg (740 Kg -> F18)	687 Kg
<b>Wedge / Keil / Cuña</b>	300 mm	300 mm
<b>Drive / Antrieb / Accionamiento</b>	Tractor pump or Pump PTO 540rpm Schlepperpumpe oder Zapfwelle 540 U/min Bomba de tractor con 2 conexiones o bomba 540 rpm	Tractor pump or PTO 540 rpm or electric motor 15HP Schlepperpumpe oder Zapfwelle 540 U/min oder 3-Phasen E-Motor Bomba de tractor con 2 conexiones o bomba 540 rpm o Motor eléctrico
<b>Coupling / Dreipunktkupplung / Enganche</b>	cat. I & II	Towing ring Ø 50 mm / Zugöse Ø 50 mm / Anillo Ø 50 mm
<b>Speed / Geschwindigkeit / Velocidad</b>	-	25 Km/h / 25 km/h / 25 km/h

## ZOOM POLYCOMPACT :

**A unique design: a compact post splitter with a telescopic frame with 4 splitting positions: 1.15 m / 1.50 m / 1.85 m / 2.25 m.**  
 Einzigartige Konzeption : Kompakter Pfahlspalter mit Teleskoparm, 4 Spaltpositionen : 1,15 m / 1,50 m / 1,85 m / 2,25 m.  
 Un diseño único: un divisor de post compacto con un bastidor telescópico con 4 posiciones de división: 1,15 m / 1,50 m / 1,85 m / 2,25 m.



**POLYCOMPACT post splitter,**  
 transported: 2.37 m

POLYCOMPACT Pfahlspalter,  
 2,37 m in Transportstellung  
 POLYCOMPACT divisor de postes,  
 suspendido: 2,37m

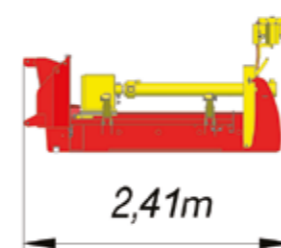

2,41m



**Log splitting with**  
 1.15m clearance

Im Betrieb mit Spaltlänge 1,15 m  
 Espacio de división 1,15m

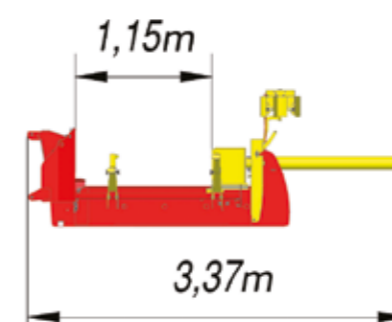

3,37m



**POLYCOMPACT post splitter: post splitting**  
 with max. clearance 2.25 m

POLYCOMPACT Pfahlspalter:  
 Im Betrieb mit max. Spaltlänge 2,25 m  
 POLYCOMPACT divisor de postes: espacio  
 de división con apertura máxima 2,25 m

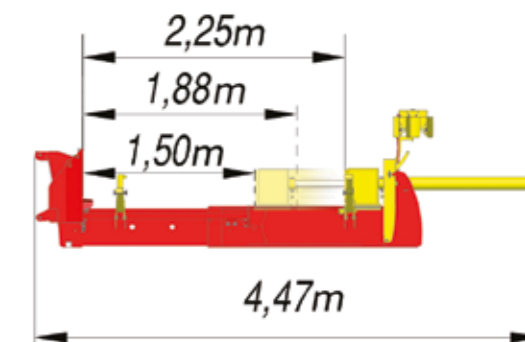

4,47m